

DISPENSADORES Y DOSIFICADORES



Tu mayor confianza



klinbox

klinbag

OPTIMASYSTEM



Clean+plus



971 226 160

pedidos@ecomon.net
ecomon.net

Dpto. Atención al cliente
atencionalcliente@ecomon.net

Dpto. Calidad
calidad@ecomon.net

Dpto. Almacén
Magatzem@ecomon.net

Dpto. Servicio técnico
sat@ecomon.net

Dpto. Compras
compres@ecomon.net

Dpto. Contabilidad
comptabilitat@ecomon.net

Gerencia
direccio@ecomon.net

Partners:

 **nítida**



 **nupik**



Nuestras marcas:



QUEREMOS SER SU PROVEEDOR DE CONFIANZA

Conocer a nuestros clientes es esencial para poder ofrecerles los servicios que requiere en el campo de la higiene profesional, para ello contará con un asesor personal. Una persona de confianza comprometida con usted, que le dedicará el tiempo necesario para ayudarle a determinar sus necesidades y establecer los objetivos necesarios para que su negocio sea rentable.

Nuestro reto es establecer una relación de confianza con nuestros clientes, que nos permite un conocimiento absoluto de sus necesidades. Llevamos más de 20 años siendo pioneros en ofrecer soluciones altamente rentables para su negocio.

Gracias a nuestra experiencia hemos alcanzado el liderazgo en el sector, la confianza de nuestros clientes y el reconocimiento de nuestros competidores.

EL COMPROMISO NUESTRO ÉXITO

Cada cliente es único y requiere un servicio diferente acorde a sus necesidades. Para ello tenemos diferentes soluciones para una misma necesidad.

Una gama de productos amplia y segmentada con la más alta calidad y al mejor coste.

Nuestro servicio es el esfuerzo de un equipo humano que trabaja con la ilusión de satisfacer plenamente las expectativas que depositan en nosotros los clientes.

RESPONSABILIDAD CORPORATIVA

Basado en la sostenibilidad de nuestra organización:

- Buscamos la satisfacción del cliente.
- El respeto al medio ambiente.
- Apoyamos a personas y organizaciones que trabajan con fines sociales.

ORÍGENES E HISTORIA

En 1995 Ecomón inicia su andadura en la distribución y comercialización de productos para la higiene.

Desde el año 2002 somos socios fundadores del "Grupo Empresarial Gena" (organización que distribuye y comercializa a nivel nacional nuestros productos y servicios en España y Portugal).

En 2003 participamos en la fundación de "Nítida Cleaning and Health" especializada en la producción de detergentes para usos profesionales

ÍNDICE

CONTENTS

	Sobre nosotros	pág. 03
	About us	page 03
	Nuestras gamas	pág. 06
	Our ranges	page 06
	Leyenda iconográfica	pág. 7
	Key to symbols	page 7
01.	Dispensadores de jabón	pág. 8
	Soap dispensers	page 8
02.	Dispensadores de papel higiénico	pág. 13
	Toilet paper dispensers	page 13
03.	Dispensadores de papel toalla Paper towel dispensers	pág. 18
		page 18
04.	Dispensadores de papel mecha	pág. 21
	Centre-pull paper towel dispensers	page 21
05.	Dispensadores industriales	pág. 24
	Industrial dispensers	page 24
06.	Secamanos por aire	pág. 27
	Air hand-dryers	page 27
07.	Secadores de pelo	pág. 30
	Hair dryers	page 30
08.	Matainsectos electrónicos y adhesivos	pág. 33
	Electronic and adhesive insect traps	page 33
09.	Dispensadores ambientales	pág. 37
	Environmental dispensers	page 37
10.	Dispensadores bacteriostáticos	pág. 40
	Bacteriostatic dispensers	page 40
11.	Dispensadores de toallas faciales y bolsas higiénicas	pág. 43
	Face towel dispensers and hygienic bags	page 43
12.	Escobilleros para baños	pág. 45
	Toilet brush holders	page 45
13.	Complementos para bebé, compresero y equipamiento habitación hotel	pág. 47
	Baby accessories, compressor and hotel room equipment	page 47
14.	Dispensadores y dosificadores hab. de hotel Hotel room dispensers	pág. 52
		page 52

Estimado cliente.

Nos complace presentarle el nuevo catalogo 2021-2022 de equipamiento en el que incluimos dispensadores y dosificadores.

La calidad, el diseño y unos costes competitivos son nuestra propuesta que hoy les presentamos. Les ofrecemos un servicio logístico integral, pudiéndole servir pequeñas cantidades o grandes pedidos de cualquier referencia, consúltenos condiciones y precios.

La Sostenibilidad. Forma parte de todo el proceso de diseño y elaboración de nuestros productos desde nuestra puesta de materiales reciclados, en los materiales de plástico hasta el rechazo de colorantes de metales pesados, ofreciendo unos estándares de calidad y una durabilidad única en el sector.



CALIDAD QUALITY

Más de 25 años comercializando dispensadores, nos avalan ofreciendo soluciones de calidad en equipamientos para zonas colectivas. Todos los productos que comercializamos están sujetos a un control de calidad constante para ofrecer los más altos estándares de calidad y garantía.

More than 25 years marketing dispensers, we offer quality solutions for public and group facilities. All the products we sell are subject to constant quality control to offer the highest quality standards and guarantees.

DISEÑO DESIGN

Ofrecemos el diseño y la funcionalidad de los equipos de dosificación y dispensación.

We offer the design and functionality of the dosing and dispensing equipment.

RAPIDEZ SPEED

Entregamos nuestros productos en stock en un plazo de 24 a 72 horas en el territorio peninsular y comercializamos sus pedidos especiales en 7 días hábiles.

We deliver the products we have in stock within 24-72 hours on the Iberian peninsula, and we manufacture special orders within seven working days.

PERSONALIZADO CUSTOMISED

Podemos personalizar la mayoría de nuestros productos con la imagen corporativa de nuestros clientes, así como el servicio de personalización de colores en las referencias que técnicamente lo admiten.

We can customize most of our products with our client's corporate image and we also have a colour customisation service in references for which this is technically possible.

GARANTÍA WARRANTY

Nuestros productos vienen acompañados de una amplia documentación técnica con sus parámetros técnicos y logísticos, y ofrecemos su reposición gratuita en caso de defecto de fabricación durante el período de garantía. Encontrará más información en la página 58.









Our products are accompanied by plenty of technical documents with their technical and logistical parameters and we offer to replace the products free of charge during the warranty period if there are any manufacturing defects. More information page 58.





LEYENDA ICONOGRÁFICA

KEY TO SYMBOLS

BRILLO	Acabado brillo Gloss finish	INOX	Fabricado en acero inoxidable Manufactured in stainless steel		Funciona con pilas Operates with batteries
SATINADO	Acabado satinado Satin finish	INOX BRILLO	Acabado en INOX brillo Stainless steel gloss finish		Dos velocidades disponibles Two speeds available
BLANCO	Color blanco White	INOX SATINADO	Acabado en INOX satinado Stainless steel satin finish		Dos temperaturas disponibles Two temperatures available
ABS	Fabricado en plástico ABS Manufactured in ABS plastic	TRANSPARENTE	Color transparente Transparent		Antivandálico Vandal proof
BLANCO AZUL	Color blanco y azul White and blue	UNIVERSAL	Envase universal Universal packaging		Posibilidad de visores de colores Possibility of coloured viewers
NEGRO	Color negro Black		Puesta en marcha automática Comes on automatically	LED	Funciona con luz LED Works with LED light
CROMADO SATINADO	Acabado cromado satinado Chrome satin finish		Puesta en marcha por pulsador Switched on with button		Cierre con bombín y llave Catch with cylinder lock and key
CROMADO BRILLO	Acabado cromado brillo Chrome gloss finish	METALIZADO	Acabado metalizado Metallic finish		

01.

DISPENSADORES
DE JABÓN

SOAP DISPENSERS

GAMA ARES

ARES RANGE



DOSIFICADOR DE JABÓN LÍQUIDO

LIQUID SOAP DISPENSER

- Fabricado totalmente en plástico ABS.
 - Válvula antigoteo con juntas de silicona.
 - Facilidad de llenado.
 - Posibilidad de visor en varios colores para lograr una mayor personalización.
 - Muelles y tornillería en acero inoxidable.
 - Incluye bolsa con tacos, tornillos y llave.
- Entirely manufactured in ABS plastic.
 - Non-drip valve with silicone joints.
 - Easy to fill.
 - Possibility of coloured viewers for better customisation.
 - Stainless steel springs and screws.
 - Includes bag with plugs, screws and key.

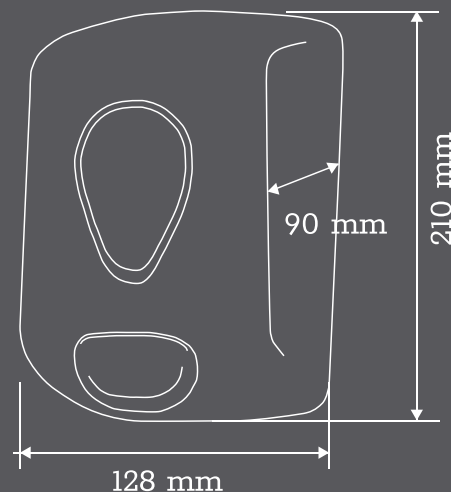

BLACK VELVET



SILVER GREY



PURE WHITE



Ref. Sku.	Capacidad Capacity	Embalaje Packaging
DP9600	1 L	10 u.

Ref. Sku.	Capacidad Capacity	Embalaje Packaging
DP9800	1 L	10 u.

Ref. Sku.	Capacidad Capacity	Embalaje Packaging
DP9000	1 L	10 u.

DOSIFICADOR DE JABÓN LÍQUIDO DOSILUX CLÍNICA
DOSILUX CLINICAL LIQUID SOAP DISPENSER



DOSIFICADOR DE JABÓN LÍQUIDO VERTICAL INOX
VERTICAL STAINLESS STEEL LIQUID SOAP DISPENSER

- Fabricada en acero inoxidable AISI 304 satinado.
- Visor para control de nivel de carga.
- Válvula frontal.
- Manufactured in satin-finish AISI 304 stainless steel.
- Viewer for checking contents.
- Front valve.

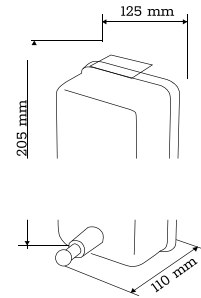

Ref. 020401
Sku. 020401

Capacidad: 1 L
Capacity: 1 L

Embalaje: 16 u.
Packaging: 16 u.



DOSIFICADOR INDUSTRIAL GEL HORIZONTAL SATINADO
HORIZONTAL SATIN-FINISH INDUSTRIAL GEL DISPENSER

- Fabricada en acero inoxidable AISI 304 satinado.
- Visor para control de nivel de carga.
- Válvula frontal.
- Manufactured in satin-finish AISI 304 stainless steel.
- Viewer for checking contents.
- Front valve.

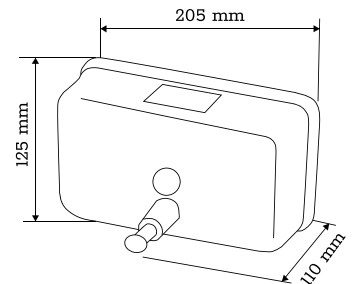

Ref. 020402
Sku. 020402

Capacidad: 1 L
Capacity: 1 L

Embalaje: 16 u.
Packaging: 16 u.



DOSIFICADOR DE JABÓN LÍQUIDO EMPOTRABLE INOX
COUNTER-MOUNTED STAINLESS STEEL LIQUID SOAP DISPENSER

- Fabricado en latón macizo con depósito de polietileno.
- Depósito de jabón empotrable.
- Vástago de aspiración de acero inoxidable AISI 304.
- Manufactured in solid bronze with polyethylene tank.
- Under-counter soap tank.
- AISI 304 stainless steel suction rod.

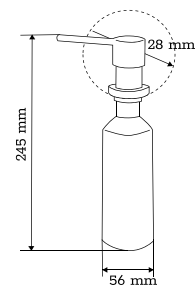

Ref. 020407
Sku. 020407

Capacidad: 400 ml
Capacity: 400 ml

Embalaje: 30 u.
Packaging: 30 u.



DOSIFICADOR DE JABÓN LÍQUIDO EMPOTRABLE INOX COUNTER-MOUNTED STAINLESS STEEL LIQUID SOAP DISPENSER

- Fabricado en latón macizo con depósito de polietileno.
- Depósito de jabón empotrable.
- Vástago de aspiración de acero inoxidable AISI 304.
- Manufactured in solid bronze with polyethylene tank.
- Under-counter soap tank.
- AISI 304 stainless steel suction rod.

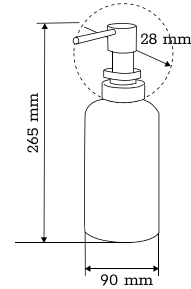

Ref. 020409
Sku. 020409

Capacidad: 1 L
Capacity: 1 L

Embalaje: 30 u.
Packaging: 30 u.

DISPENSADORES DE JABON SOAP DISPENSERS



Blanco: 0162010
White

Negro: 0162000
Black

RECAMBIO DISPENSADOR DE JABON SPARE SOAP DISPENSER



AT17000

AT17700

AT17800

AT54500

AT17000: · Espuma
· Foam

AT17700: · Espuma Higienizante
· Sanitising Foam

AT17800: · Espuma sensitiva
· Sensitive Foam

AT86000: · Gel Hidroalcoholico higienizante
· Samitising Hydroalcoholic Liquid Soap

AT54500: · Gel
· Liquid soap

AT54600: · Gel Champu
· Shampoo Liquid Soap

AT54700: · Gel Aloe
· Aloe Liquid Soap



AT54600

AT54700

AT86000



Recambio dispensador Xibu

Xibu dispenser refill

0162100

JABONERA OPTICA OPTICAL SOAP DISH



Dosificador automatico con cartuchos de jabón liquido, espuma/foam o spray.
Carcasa en ABS blanco de alta calidad y resistencia.
Cerradura con llave.
visor de carga
Dispensa jabón por presentación de manos "non touch".
Regulador interior para programar 1,2 o 3 dosis por servicio.
Posición OFF para largos tiempo

Automatic dispenser with liquid, foam or spray soap cartridges.
High quality and resistance white ABS housing.
Lock with key.
carga visor
Dispenses soap by presentation of hands "non touch".
Internal regulator to program 1,2 or 3 doses per service.
OFF position for long periods of inactivity.

S'NONAS PH GEL HIDROALCOHOLICO ANTISEPTICO PARA PIEL SANA S'NONAS PH HYDROALCOHOLIC ANTISEPTIC GEL FOR HEALTHY SKIN



Producto desinfectante HIDROALCOHOLICO.

Cumple con las siguientes normas bactericidas:

Tratamiento higiénico de manos por fricción. (EN 1500). Desinfección quirúrgica de las manos. (UNE-EN 12791:2006) Evaluación de la actividad bactericida en el área médica.(UNE-EN 13727:2012 + A2:2015). Evaluación de la actividad bactericida en suspensión. (UNE-EN 1040) y (IPrEN 12054:2001). Acción fungicida. (UNE-En 1275)

HYDROALCOHOLIC disinfectant product.

Performs the following bactericidal standards:

Hygienic treatment of hands by friction. (EN 1500). Surgical hand disinfection (UNE-EN 12791: 2006). Evaluation of bactericidal activity in the medical area (UNE-EN 13727: 2012 + A2: 2015). Evaluation of the bactericidal activity in suspension. (UNE-EN 1040) and (IPrEN 12054: 2001). Fungicidal action. (UNE-En 1275)

HAND HN505 GEL HIGIENIZANTE HIDROALCOHOLICO CON ALOE VERA HAND HN505 HYDROALCOHOLIC SANITIZING GEL WITH ALOE VERA



HAND HN 505 está formulado con un 70 % de alcohol para inactivar la COVID-19 y además cabe destacar las siguientes acciones desinfectantes:

- ❖ Bactericida.
- ❖ Fungicida.
- ❖ Levuricida.
- ❖ Viricida.

Cumple con la norma UNE- EN 14476:2014 +A2:2020 para virus envueltos.

HAND HN 505 is formulated with 70% alcohol to inactivate COVID-19 and the following disinfectant actions should also be highlighted:

- ❖ Bactericidal.
- ❖ Fungicide.
- ❖ Levuricida.
- ❖ Viricidal.

It complies with the UNE- EN 14476: 2014 + A2: 2020 standard for enveloped viruses.

02.

DISPENSADORES

DE PAPEL HIGIÉNICO

TOILET PAPER DISPENSERS

GAMA ARES

ARES RANGE



DISPENSADOR HIGIÉNICO INDUSTRIAL

INDUSTRIAL TOILET PAPER DISPENSER

- Fabricado totalmente en plástico ABS.
 - Con apertura frontal basculante para mayor comodidad de recarga.
 - Construcción robusta y antivandálica.
 - Amplio visor para control de la carga.
 - Posibilidad de visor en varios colores para lograr una mayor personalización.
 - Incluye bolsa con tacos, tornillos y llave.
 - Posibilidad de ejes Ø45 mm-Ø60 mm-Ø72 mm.
- Entirely manufactured in ABS plastic.
 - Tilt-open front flap for easier reloading.
 - Strong, vandal-proof construction.
 - Large viewer for checking contents.
 - Possibility of viewer in several colours for better customisation.
 - Includes bag with plugs, screws and key.
 - Possibility of Ø45 mm-Ø60 mm-Ø72 mm spindles.

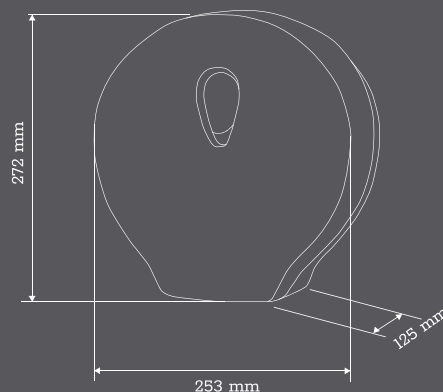

BLACK VELVET



SILVER GREY



PURE WHITE



Ref. Sku.	Rollo Roll	Embalaje Packaging
PP2100	Máx./Max. 24,5 cm	8 u.
PP3100	Máx./Max. 27,5 cm	8 u.

Ref. Sku.	Rollo Roll	Embalaje Packaging
PP2300	Máx./Max. 24,5 cm	8 u.
PP3300	Máx./Max. 27,5 cm	8 u.

Ref. Sku.	Rollo Roll	Embalaje Packaging
PP2500	Máx./Max. 24,5 cm	8 u.
PP2800	Máx./Max. 27,5 cm	8 u.

DISPENSADOR HIGIÉNICO INOX MINI SATINADO
SATIN-FINISH STAINLESS STEEL MINI TOILET PAPER DISPENSER



- Fabricado en acero inoxidable satinado de 0,8 mm.
- Posibilidad de acabados: acero inoxidable AISI 304 y AISI 430 satinado.
- Posibilidad de ejes: Ø25 mm-Ø45 mm-Ø60 mm.
- Manufactured in 0.8mm satin-finish stainless steel.
- Finish options: Satin-finish AISI 304 and AISI 430 stainless steel.
- Possible spindle sizes: Ø25 mm-Ø45 mm-Ø60 mm.

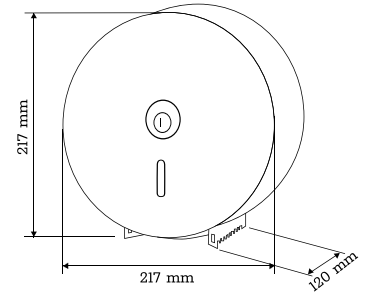

Ref. PM2245	Rollo: 21,5
Sku. PM2245	Roll: 21,5

Embalaje: 1 u.
Packaging: 1 u.

DISPENSADOR HIGIÉNICO INOX MAXI BRILLO
MAXI GLOSS-FINISH STAINLESS STEEL HYGENIC DISPENSER



- Fabricado en acero inoxidable brillo de 0,8 mm.
- Posibilidad de acabados: Acero inoxidable AISI 304 y AISI 430 en brillo.
- Posibilidad de ejes: Ø25 mm-Ø45 mm-Ø60 mm.
- Manufactured in 0.8mm gloss-finish stainless steel.
- Finish options: Gloss-finish AISI 304 and AISI 430 stainless steel.
- Possible spindle sizes: Ø25 mm-Ø45 mm-Ø60 mm.

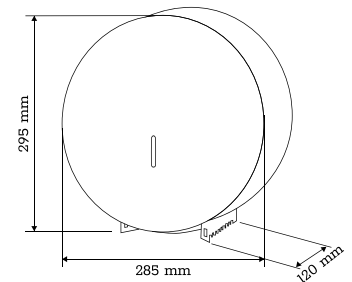

Ref. PM2845	Rollo: 27,5
Sku. PM2845	Roll: 27,5

Embalaje: 1 u.
Packaging: 1 u.

DISPENSADOR HIGIÉNICO INOX MAXI SATINADO
MAXI SATIN-FINISH STAINLESS STEEL HYGIENIC DISPENSER



- Fabricado en acero inoxidable satinado de 0,8 mm.
- Posibilidad de acabados: Acero inoxidable AISI 304 y AISI 430 satinado.
- Posibilidad de ejes: Ø25 mm-Ø45 mm-Ø60 mm.
- Manufactured in 0.8mm satin-finish stainless steel.
- Finish options: Satin-finish AISI 304 and AISI 430 stainless steel.
- Possible spindle sizes: Ø25 mm-Ø45 mm-Ø60 mm.

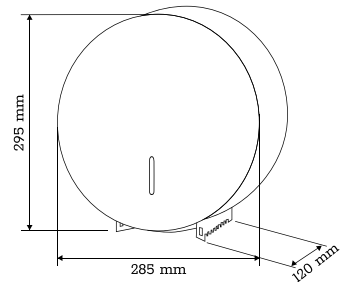

Ref. PM2945	Rollo: 27,5
Sku. PM2945	Roll: 27,5

Embalaje: 1 u.
Packaging: 1 u.

DISPENSADOR HIGIÉNICO INOX STANDAR BRILLO
STANDARD GLOSS-FINISH STAINLESS STEEL HYGIENIC DISPENSER



- Fabricado en acero inoxidable brillo de 0,8 mm.
- Posibilidad de acabados: Acero inoxidable AISI 304 y AISI 430 en brillo.
- Posibilidad de ejes: Ø25 mm-Ø45 mm-Ø60 mm.
- Manufactured in 0.8mm gloss-finish stainless steel.
- Finish options: Gloss-finish AISI 304 and 430 stainless steel.
- Possible spindle sizes: Ø25 mm-Ø45 mm-Ø60 mm.

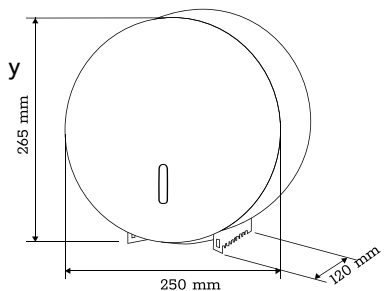

Ref. PM2645	Rollo: 24,5
Sku. PM2645	Roll: 24,5

Embalaje: 8 u.
Packaging: 8 u.



DISPENSADOR HIGIÉNICO INOX STANDAR SATINADO STANDARD SATIN-FINISH STAINLESS STEEL HYGIENIC DISPENSER

- Fabricado en acero inoxidable satinado de 0,8 mm.
- Posibilidad de acabados: Acero inoxidable AISI 304 y AISI 430 satinado.
- Posibilidad de ejes: Ø25 mm-Ø45 mm-Ø60 mm.
- Manufactured in 0.8mm satin-finish stainless steel.
- Finish options: Satin-finish AISI 304 and AISI 430 stainless steel.
- Possible spindle sizes: Ø25 mm-Ø45 mm-Ø60 mm.

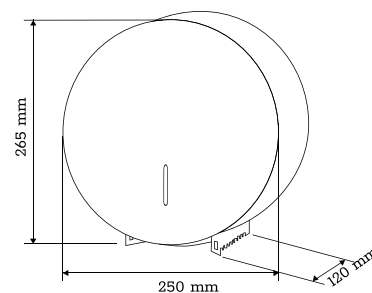

Ref. PM2545 Sku. PM2545	Rollo: 24,5 Roll: 24,5	Embalaje: 8 u. Packaging: 8 u.
--	---	---

GAMA ARES

ARES RANGE



DISPENSADOR HIGIÉNICO INDUSTRIAL HOJA-HOJA

INDUSTRIAL HYGIENIC SHEET-BY-SHEET DISPENSER

- Dispensador de papel higiénico precortado hoja a hoja (zic-zac).
 - Fabricado en plástico ABS.
 - Posibilidad de visor en varios colores para lograr una mayor personalización.
 - Con apertura frontal basculante para mayor comodidad de recarga.
 - Construcción robusta y antivandálica.
 - Incluye bolsa con tacos, tornillos y llave.
- Sheet-by-sheet dispenser for precut (zig-zag) toilet paper.
 - Manufactured in ABS plastic.
 - Possibility of viewer in different colours for better customisation.
 - Tilt-open front flap for easier reloading.
 - Strong, vandal-proof construction.
 - Includes bag with plugs, screws and key.

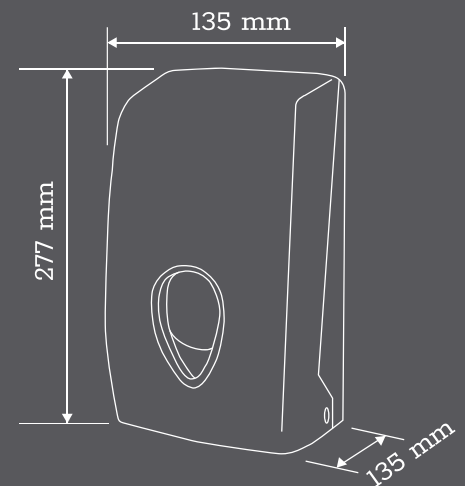

BLACK VELVET

ABS



SILVER GREY

ABS



PURE WHITE

ABS



Ref. Sku.	Rollo servicios Roll services	Embalaje Packaging
PP3700	500	12 u.

Ref. Sku.	Rollo servicios Roll services	Embalaje Packaging
PP3900	500	12 u.

Ref. Sku.	Rollo servicios Roll services	Embalaje Packaging
PP3500	500	12 u.

03.

DISPENSADORES

DE PAPEL TOALLA

PAPER TOWEL DISPENSERS

GAMA ARES

ARES RANGE



DISPENSADOR TOALLA Z

Z TOWEL DISPENSER

- Fabricado totalmente en plástico ABS.
 - Con visor de nivel de carga.
 - Posibilidad de visor en varios colores para lograr una mayor personalización.
 - Con apertura frontal basculante para mayor comodidad de recarga.
 - Construcción robusta y antivandálica.
 - Incluye bolsa con tacos, tornillos y llave.
- Entirely manufactured in ABS plastic.
 - With filling level viewer.
 - Possibility of viewer in several colours for better customisation.
 - Tilt-open front flap for easier reloading.
 - Strong, vandal-proof construction.
 - Includes bag with plugs, screws and key.

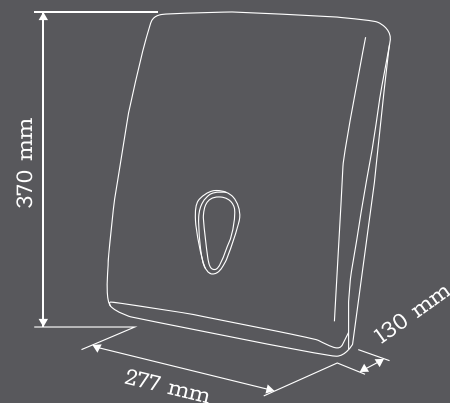

BLACK VELVET



SILVER GREY



PURE WHITE



Ref. Sku.	Capacidad toallas Capacity towels	Embalaje Packaging
TP6500	600	8 u.

Ref. Sku.	Capacidad toallas Capacity towels	Embalaje Packaging
TP6700	600	8 u.

Ref. Sku.	Capacidad toallas Capacity towels	Embalaje Packaging
TP6100	600	8 u.



DISPENSADOR TOALLA Z INOX SATINADO
SATIN-FINISH STAINLESS STEEL Z TOWEL DISPENSER

- Fabricado en acero inoxidable AISI 430 satinado de 0,8 mm.
- Con apertura frontal basculante.
- Cerradura metálica dentada y boca universal.
- Manufactured in 0.8 mm satin-finish AISI 430 stainless steel.
- With tilt-open front opening.
- Toothed metal latch and universal inlet.

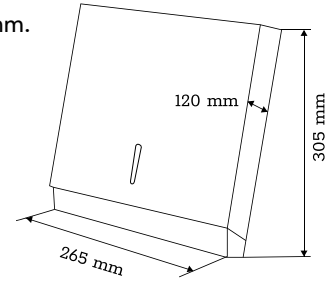

Ref. AH14000 Sku. TM7000	Capacidad: 600 toallas Capacity: 600 towels	Embalaje: 1 u. Packaging: 1 u.
-----------------------------	--	-----------------------------------



DISPENSADOR TOALLA Z INOX BRILLO
GLOSS-FINISH STAINLESS STEEL Z TOWEL DISPENSER

- Fabricado en acero inoxidable AISI 430 brillo de 0,8 mm.
- Con apertura frontal basculante.
- Cerradura metálica dentada y boca universal.
- Manufactured in 0.8 mm gloss-finish AISI 430 stainless steel.
- With tilt-open front opening.
- Toothed metal latch and universal inlet.

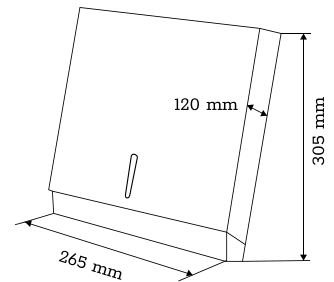

Ref. TM7100 Sku. TM7100	Capacidad: 600 toallas Capacity: 600 towels	Embalaje: 1 u. Packaging: 1 u.
----------------------------	--	-----------------------------------



DISPENSADOR TOALLA Z EPOXI BLANCO
WHITE EPOXY Z TOWEL DISPENSER

- Fabricado en chapa de hierro de 0,8 mm.
- Pintado en epoxi poliéster de 80-90 micras.
- Con apertura frontal basculante.
- Cerradura metálica dentada y boca universal.
- Manufactured in 0.8 mm iron sheeting.
- Painted in 80-90 micron polyester epoxy.
- With tilt-open front opening.
- Toothed metal latch and universal inlet.

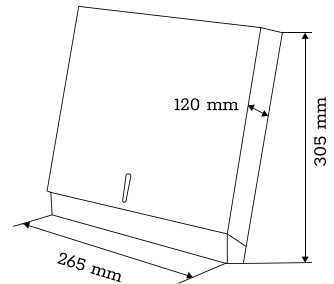

2001600

Ref. AH37002 Sku. TM7300	Capacidad: 600 toallas Capacity: 600 towels	Embalaje: 1 u. Packaging: 1 u.
-----------------------------	--	-----------------------------------



DISPENSADOR TOALLA Z INOX SATINADO
SATIN-FINISH STAINLESS STEEL Z TOWEL DISPENSER

- Fabricado en acero inoxidable AISI 430 satinado de 0,8 mm.
- Con apertura frontal basculante.
- Cerradura metálica dentada y boca universal.
- Manufactured in 0.8 mm satin-finish AISI 430 stainless steel.
- With tilt-open front opening.
- Toothed metal latch and universal inlet.

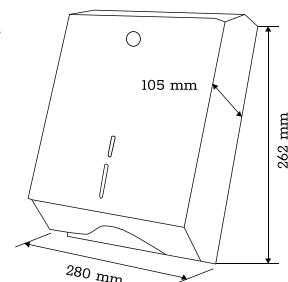

Ref. TM7900 Sku. TM7900	Capacidad: 600 toallas Capacity: 600 towels	Embalaje: 1 u. Packaging: 1 u.
----------------------------	--	-----------------------------------

04.

DISPENSADORES

DE PAPEL MECHA

CENTRE-PULL PAPER

TOWEL DISPENSERS

GAMA ARES

ARES RANGE



DISPENSADOR MECHA

CENTRE-PULL DISPENSER

- Fabricado totalmente en plástico ABS.
- Con apertura frontal basculante para mayor comodidad de recarga.
- Construcción robusta y antivandálica.
- Amplio visor para control de la carga.
- Posibilidad de visor en varios colores para lograr una mayor personalización.
- Incluye bolsa con tacos, tornillos y llaves.
- Entirely manufactured in ABS plastic.
- Tilt-open front flap for easier refilling.
- Strong, vandal-proof construction.
- Large viewer for checking contents.
- Possibility of viewer in several colours for better customisation.
- Includes bag with plugs, screws and keys.

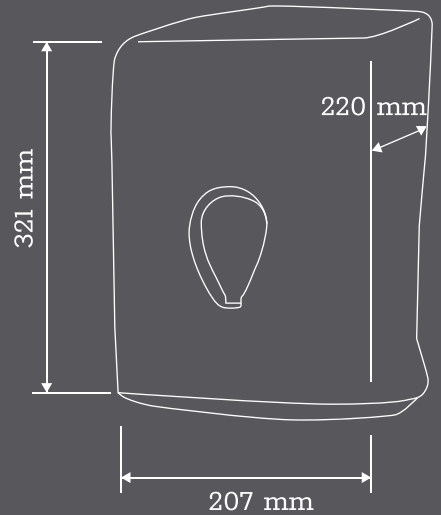

BLACK VELVET



SILVER GREY



PURE WHITE



Ref. Sku	Capacidad (Rollos) Capacity (Rolls)	Embalaje Packaging
MP4100	Hasta 1850 Up to 1850	8 u.

Ref. Sku.	Capacidad (Rollos) Capacity (Rolls)	Embalaje Packaging
MP4300	Hasta 1850 Up to 1850	8 u.

Ref. Sku.	Capacidad (Rollos) Capacity (Rolls)	Embalaje Packaging
MP4500	Hasta 1850 Up to 1850	8 u.

GAMA ARES

ARES RANGE



DISPENSADOR MINI MECHA

MINI CENTRE-PULL DISPENSER

- Fabricado totalmente en plástico ABS.
- Con apertura frontal basculante para mayor comodidad de recarga.
- Construcción robusta y antivandálica.
- Amplio visor para control de la carga.
- Posibilidad de visor en varios colores para lograr una mayor personalización.
- Incluye bolsa con tacos, tornillos y llaves.
- Entirely manufactured in ABS plastic.
- Tilt-open front flap for easier refilling.
- Strong, vandal-proof construction.
- Large viewer for checking contents.
- Possibility of viewer in several colours for better customisation.
- Includes bag with plugs, screws and keys.

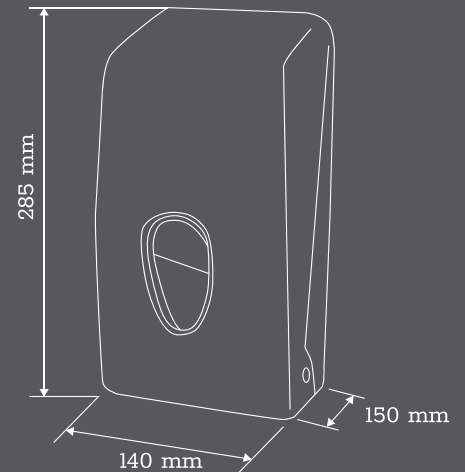

BLACK VELVET

ABS



SILVER GREY

ABS



PURE WHITE

ABS



Ref. Sku.	Capacidad (Rollos) Capacity (Rolls)	Embalaje Packaging
MP4800	Hasta 120Ø Up to 120Ø	12 u.

Ref. Sku.	Capacidad (Rollos) Capacity (Rolls)	Embalaje Packaging
MP5000	Hasta 120Ø Up to 120Ø	12 u.

Ref. Sku.	Capacidad (Rollos) Capacity (Rolls)	Embalaje Packaging
MP5200	Hasta 120Ø Up to 120Ø	12 u.

05.

DISPENSADORES

INDUSTRIALES

INDUSTRIAL DISPENSERS



SOPORTE BOBINA INDUSTRIAL SUELO INOX
FLOOR-STANDING STAINLESS STEEL INDUSTRIAL REEL SUPPORT

- Fabricado en acero inoxidable AISI 304.
- Sierra de plástico ABS gris.
- Sujeción superior de la sierra para mayor comodidad en la reposición de la bobina.
- Manufactured in AISI 304 stainless steel.
- Grey ABS plastic cutter.
- Cutter fixed at top for easier reel change.

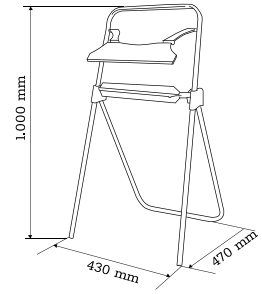

Ref. CM8200
 Sku. CM8200

Rollo: Ancho máx. 38 cm
 Roll: Max width: 38 cm

Embalaje: 1 u.
 Packaging: 1 u.



SOPORTE BOBINA INDUSTRIAL SUELO-TUBO ACERO INOX
FLOOR-STANDING STAINLESS STEEL TUBE INDUSTRIAL REEL SUPPORT

- Fabricado en tubo de acero inoxidable AISI 304.
- Montaje con tornillo y tuercas de acero inoxidable.
- Sierra de plástico ABS gris.
- Manufactured in AISI 304 steel tubing.
- Assembled with stainless steel nuts and bolts.
- Grey ABS plastic cutter.

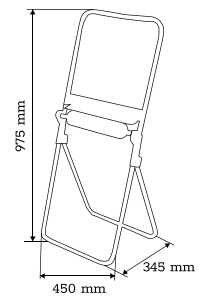

INOX

Ref. CM8000
 Sku. CM8000

Rollo: Ancho máx. 38 cm
 RRoll: Max width: 38 cm

Embalaje: 6 u.
 Packaging: 6 u.



SOPORTE BOBINA INDUSTRIAL SUELO-TUBO SOBREMESA INOX
FLOOR-STANDING/TABLETOP STAINLESS STEEL TUBE INDUSTRIAL REEL SUPPORT

- Fabricado en tubo de acero inoxidable AISI 304.
- Montaje con tornillo y tuercas de acero inoxidable.
- Sierra de plástico ABS gris.
- Manufactured in AISI 304 steel tubing.
- Assembled with stainless steel nuts and bolts.
- Grey ABS plastic cutter.

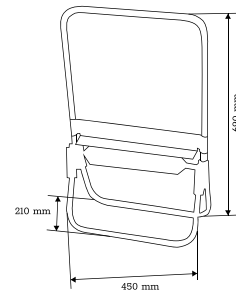

INOX

Ref. CM8100
 Sku. CM8100

Rollo: Ancho máx. 38 cm
 Roll: Max width: 38 cm

Embalaje: 6 u.
 Packaging: 6 u.



SOPORTE BOBINA INDUSTRIAL MURAL-TUBO INOX
WALL-MOUNTED STAINLESS STEEL TUBE INDUSTRIAL REEL SUPPORT

- Fabricado en tubo de acero inoxidable AISI 304.
- Montaje con tornillo y tuercas de acero inoxidable.
- Sierra de plástico ABS gris.
- Manufactured in AISI 304 steel tubing.
- Assembled with stainless steel nuts and bolts.
- Grey ABS plastic cutter.

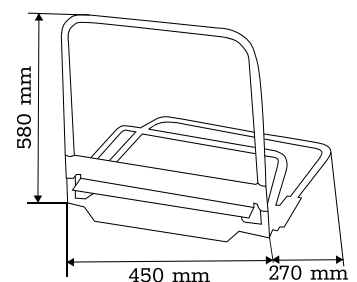

Ref. CM8100
 Sku. CM8100

Rollo: Ancho máx. 38 cm
 Roll: Max width: 38 cm

Embalaje: 6 u.
 Packaging: 6 u.



DISPENSADOR AUTOCORTE UNIVERSAL UNIVERSAL AUTO CUT DISPENSER

- Fabricado en plástico ABS de color blanco.
- Sistema de apertura frontal basculante.
- Permite dispensar con el brazo, muñeca o codo.
- Admite todo tipo de papel con o sin precorte. Servicios de 27cm
- Manufactured in white ABS plastic. 27 cm services
- Tilt front opening system.
- For dispensing using arm, wrist or elbow.
- Accepts all kinds of precut and un-precut paper.



Ref. MP5500 Sku. MP5500	Rollo: 150Ø, 210 mm de ancho Roll: Ø150, 210 mm wide	Servicios: 270 mm. Services: 270 mm	Embalaje: 1 u. Packaging: 1 u.
----------------------------	---	--	-----------------------------------



DISPENSADOR PAPEL CAMILLA INOX STAINLESS STEEL STRETCHER PAPER DISPENSER

- Fabricado en acero cromado acabado brillo.
- Con soporte para bobina de papel de cabecera.
- Con serreta-soporte para la sujeción del papel camilla.
- Rulina tensora de ABS negro.
- Manufactured in gloss-finish chromed steel.
- With support for head-end paper reel.
- With cutter/support for holding stretcher paper.
- Black ABS stretching rule.



Ref. CM8550 Sku. CM8550	Rollo: Máx. 60 cm Roll: Max. 60 cm	Embalaje: 9 u. Packaging: 9 u.
----------------------------	---------------------------------------	-----------------------------------



SOPORTE PAPEL CAMILLA STRETCHER PAPER SUPPORT

- Fabricado en acero cromado acabado brillo.
- Soporte para bobina de papel de cabecera.
- Manufactured in gloss-finish chromed steel.
- Head-end paper reel support.



Ref. CM8500 Sku. CM8500	Rollo: Máx. 60 cm Roll: Max. 60 cm	Embalaje: 3 u. Packaging: 3 u.
----------------------------	---------------------------------------	-----------------------------------



SIERRA DISPENSADOR CAMILLA INOX STAINLESS STEEL STRETCHER PAPER DISPENSER CUTTER

- Fabricada en acero inoxidable pulido brillo.
- Con serreta-soporte para la sujeción del papel.
- Manufactured in polished gloss-finish stainless steel.
- With cutter/support for holding the paper.



Ref. CM8525 Sku. CM8525	Rollo: Máx. 60 cm Roll: Max. 60 cm	Embalaje: 3 u. Packaging: 3 u.
----------------------------	---------------------------------------	-----------------------------------

06.

SECAMANOS

POR AIRE

AIR HAND-DRYERS



SECAMANOS ABS ÓPTICO BLANCO 1650 W 1,650 W WHITE ABS OPTICAL HAND DRYER

- Fabricada en plástico ABS inyectado de color blanco.
- Incorpora doble protección térmica.
- Posibilidad de ajuste de sensibilidad de detección.
- Incluye toma de tierra sobre la carcasa.
- Manufactured in white injection-moulded ABS plastic.
- Incorporates double thermal protection.
- Possibility of adjusting detection sensitivity.
- Includes earth connection on casing.

Ref. 070109
Sku. 070109

Potencia: 1650 W.
Power: 1650 W.

Embalaje: 4 u.
Packaging: 4 u.



SECAMANOS ÓPTICO INOX BRILLO 1650 W 1,650 W GLOSS-FINISH STAINLESS STEEL OPTICAL HAND DRYER

- Fabricado en chapa de acero inoxidable pulido.
- Incorpora doble protección térmica.
- Posibilidad de ajuste de sensibilidad de detección.
- Incluye toma de tierra sobre la carcasa.
- Manufactured in polished stainless steel sheeting.
- Incorporates double thermal protection.
- Possibility of adjusting detection sensitivity.
- Includes earth connection on casing.

Ref. 070107
Sku. 070107

Potencia: 1650 W.
Power: 1650 W.

Embalaje: 4 u.
Packaging: 4 u.



SECAMANOS ÓPTICO INOX SATINADO 1650 W 1,650 W SATIN-FINISH STAINLESS STEEL OPTICAL HAND DRYER

- Fabricado en chapa de acero inoxidable pulido.
- Incorpora doble protección térmica.
- Posibilidad de ajuste de sensibilidad de detección.
- Incluye toma de tierra sobre la carcasa.
- Manufactured in white epoxy painted annealed steel sheeting.
- Incorporates double thermal protection.
- Possibility of adjusting detection sensitivity.
- Includes earth connection on casing.

Ref. 070108
Sku. 070108

Potencia: 1650 W.
Power: 1650 W.

Embalaje: 4 u.
Packaging: 4 u.



SECAMANOS TOBERA ÓPTICO SATINADO 2400 W 2,400 W SATIN-FINISH OPTICAL HAND DRYER WITH NOZZLE

- Fabricado en acero inoxidable AISI 304 satinado.
- Incorpora doble protección térmica.
- Posibilidad de ajuste de sensibilidad de detección.
- Incluye toma de tierra sobre la carcasa.
- Manufactured in satin-finish AISI 304 stainless steel.
- Incorporates double thermal protection.
- Possibility of adjusting detection sensitivity.
- Includes earth connection on casing.

Ref. 070102
Sku. 070102

Potencia: 2400 W.
Power: 2400 W.

Embalaje: 4 u.
Packaging: 4 u.



SECADOR DE MANOS ALTA VELOCIDAD 900 W 900 W HIGH-SPEED HAND DRYER

- Fabricado en plástico ABS inyectado.
- Sensor superior de detección de salida de las manos.
- Con bandeja extraíble recogeaguas con filtro de partículas.
- Motor sin escobillas de gran velocidad de giro para mantenimiento o desgaste nulos.
- Equipado con un interruptor de encendido/apagado aislado en el cajetín lateral.
- Incorpora un interruptor para el corte, con el consiguiente ahorro energético.
- Dispone de un interruptor selector de la velocidad de salida de aire.
- Manufactured in injection-moulded ABS plastic.
- Hand-removal detection sensor at top.
- With removable water collector tray and particle filter.
- Brushless high-speed motor for nil maintenance or wear.
- Equipped with on-off switch isolated in side box.
- Incorporates cut-off switch for energy saving.
- With air output speed selector switch.



Ref. 070111 Sku. 070111	Potencia: 900 W. Power: 900 W.	Embalaje: 1 u. Packaging: 1 u.
-----------------------------------	-----------------------------------	-----------------------------------



SECADOR DE MANOS ALTA VELOCIDAD METALIZADO 900 W 900 W METAL HIGH-SPEED HAND DRYER

- Fabricado en plástico ABS inyectado.
- Sensor superior de detección de salida de las manos.
- Con bandeja extraíble recogeaguas con filtro de partículas.
- Motor sin escobillas de gran velocidad de giro para mantenimiento o desgaste nulos.
- Equipado con un interruptor de encendido/apagado aislado en el cajetín lateral.
- Incorpora un interruptor para el corte, con el consiguiente ahorro energético.
- Dispone de un interruptor selector de la velocidad de salida de aire.
- Manufactured in injection-moulded ABS plastic.
- Hand-removal detection sensor at top.
- With removable water collector tray and particle filter.
- Brushless high-speed motor for nil maintenance or wear.
- Equipped with on-off switch isolated in side box.
- Incorporates cut-off switch for energy saving.
- With air output speed selector switch.



Ref. 070112 Sku. 070112	Potencia: 900 W. Power: 900 W.	Embalaje: 1 u. Packaging: 1 u.
-----------------------------------	-----------------------------------	-----------------------------------



SECADOR DE MANOS STELLAIR STELLAIR HAND DRYER

- Tiempo de secado entre 10 y 15 segundos.
 - Afluencia elevada.
 - Nivel acústico 73 dB.
 - Antivandálico: carcasa de ABS IK10.
 - Iluminación de la onda de secado.
 - Filtro de cobre bactericida incluido.
 - Depósito de recogida del agua con una capacidad de 1 L.
 - Potencia nominal .
 - Alimentación 220-240V / 50Hz .
 - CF- Clase II IP44.
 - Colores acabados negro mate, gris metalizado y blanco.
 - Dos años de garantía.
 - Dim L.340 A.531 P.262 mm.
- Drying time: between 10 and 15 seconds.
 - Influence: high.
 - Sound level 73 dB.
 - Anti-vandalism :: IK10 ABS casing.
 - Lighting of the drying wave.
 - Bactericidal copper filter included.
 - Water collection tank with a capacity of 1 L.
 - Nominal power: 800W.
 - Power supply: 220-240V / 50Hz.
 - CF- Class II-IP44.
 - Finished colors: matt black, metallic gray and white.
 - Two years warranty.
 - Dim: L.340xH.531xP.262 mm.

SECADOR DE MANOS FUTURA FUTURA HAND DRYER



- * Secador de manos standard de alta calidad y prestaciones.
 - * Óptico: Con puesta en marcha y parada automática por aproximación de manos.
 - * Clase II: No necesita toma de tierra.
 - * Doble aislamiento eléctrico.
 - * Alta eficiencia.
 - * Sistema de seguridad con limitador de tiempo.
 - * Baja rumorosidad.
 - * No precisa mantenimiento.
 - * Indicada para espacios de rotación media.
 - * Fácil accesibilidad y limpieza.
 - * Larga duración.
- * Standard hand dryer of high quality and performance.
 - * Optical: With start-up and automatic stop by approaching hands.
 - * Class II: Does not need earthing.
 - * Double electrical insulation.
 - * High efficiency.
 - * Security system with time limiter.
 - * Low noise.
 - * No maintenance necessary.
 - * Indicated for spaces with medium rotation.
 - * Easy accessibility and cleaning.
 - * Long duration.

SECADOR DE MANOS POWER POWER HAND DRYER



- * Óptico de altas prestaciones.
 - * Fabricado en ABS de alta calidad y resistencia.
 - * Compacto y de reducidas dimensiones
 - * Secado en aproximadamente 10" por cortina de aire. Secado rápido e higiénico.
 - * Antivibración.
 - * Motor universal de bajo consumo: 800 W.
 - * Velocidad de salida del aire: 505 Km/h
 - * Incorpora aislante acústico.
 - * Protección con doble aislamiento eléctrico (IP23).
 - * Certificado en Clase II.
 - * Parada automática por tiempo.
 - * Sistema de seguridad con parada.
 - * Módulo electrónico en su base de fácil extracción.
 - * Filtro antipolvo.
 - * Filtro HEPA
 - * Certificación CE (CB)
 - * Baja rumorosidad (69 dB).
 - * Adaptable a cualquier decoración.
 - * Lugares de alto tráfico.
 - * Recomendable para espacios reducidos.
- * High benefits optics.
 - * Made of high quality and resistance ABS.
 - * Compact and small in size
 - * Dries approximately 10" by air curtain. Quick and hygienic drying.
 - * Anti-vibration.
 - * Low consumption universal motor: 800 W.
 - * Air outlet speed: 505 Km / h
 - * Incorporates acoustic insulation.
 - * Protection with double electrical insulation (IP23).
 - * Certified in Class II.
 - * Automatic stop by time.
 - * Safety system with stop.
 - * Electronic module in its base for easy removal.
 - * Dust filter.
 - * HEPA filter
 - * CE certification (CB)
 - * Low noise (69 dB).
 - * Adaptable to any decoration.
 - * High traffic places.
 - * Recommended for small spaces.

07.

SECADORES

DE PELO

HAIR DRYERS



SECADOR DE PELO CON SOPORTE DE PARED 1200 W 1,200 W HAIR DRYER WITH WALL SUPPORT

- Fabricado en plástico ABS, acabado blanco o negro.
- Sistema de seguridad por apagado automático por sobrecalentamiento.
- Pulsador para desconexión de resistencia y salida de aire frío.
- Interruptor de encendido/apagado.
- Manufactured in white- or black-finish ABS plastic.
- Safety system to turn it off automatically if it overheats.
- Button to turn off heating element and cold air output.
- On-off switch.



Ref. 070801 blanco Sku. 070801 white	Potencia: 1200 W. Power: 1200 W.	Embalaje: 12 u. Packaging: 12 u.	Ref. 070804 negro Sku. 070804 black	Potencia: 1200 W. Power: 1200 W.	Embalaje: 12 u. Packaging: 12 u.
---	-------------------------------------	-------------------------------------	--	-------------------------------------	-------------------------------------



SECADOR DE PELO BASE DE PARED + TOMA DE ENCHUFE 1800 W 1,800 W HAIR DRYER WITH WALL BASE + PLUG SOCKET

- Fabricado en plástico ABS, acabado blanco o negro.
- Base con clavija para conectar afeitadoras de 230 V.
- Pulsador para desconexión de resistencia y salida de aire frío.
- Apagado automático por sobrecalentamiento e interruptor de encendido/apagado.
- Manufactured in white or black ABS plastic.
- Base with socket for plugging in 230 V shavers.
- Button to turn off heating element and cold air output.
- System to turn it off automatically if it overheats and on-off switch.



Ref. 070812 blanco Sku. 070812 white	Potencia: 1800 W. Power: 1800 W.	Embalaje: 12 u. Packaging: 12 u.	Ref. 070813 negro Sku. 070813 black	Potencia: 1800 W. Power: 1800 W.	Embalaje: 12 u. Packaging: 12 u.
---	-------------------------------------	-------------------------------------	--	-------------------------------------	-------------------------------------



SECADOR DE PELO PARA CAJONERA 1200 W 1,200 W HAIR DRYER FOR CHEST OF DRAWERS

- Fabricado en plástico ABS, acabado blanco o negro.
- Adaptado para su instalación en una cajonera.
- Funcionamiento de seguridad por presión del pulsador.
- Apagado automático por sobrecalentamiento e interruptor de encendido/apagado.
- Manufactured in white- or black-finish ABS plastic.
- Suitable for installing on chest of drawers.
- Safe button-pressure operation.
- System to turn it off automatically if it overheats and on-off switch.



Ref. 070803 blanco Sku. 070803 white	Potencia: 1200 W. Power: 1200 W.	Embalaje: 12 u. Packaging: 12 u.	Ref. 070808 negro Sku. 070808 black	Potencia: 1200 W. Power: 1200 W.	Embalaje: 12 u. Packaging: 12 u.
---	-------------------------------------	-------------------------------------	--	-------------------------------------	-------------------------------------



SECADOR DE PELO PISTOLA NEGRO-SATINADO 1800 W 1,800 W SATIN-FINISH BLACK PISTOL HAIR DRYER

- Fabricado en plástico negro satin y cromo.
- Desconexión de la resistencia por presión del pulsador y salida de aire frío.
- Sistema de seguridad por apagado automático por sobrecalentamiento.
- Dos boquillas de aire: concentración y difusión.
- Manufactured in satin-finish black plastic and chrome.
- Heating element and cold air output turned off by button pressure.
- Automatic switch-off system if it overheats.
- Two air nozzles: concentration and diffusion.



Ref. 070815 Sku. 070815	Potencia: 1800 W. Power: 1800 W.	Embalaje: 12 u. Packaging: 12 u.	Ref.110610 Anillo/soporte: 1 u. (venta por separado) Sku. 110610 Ring/support: 1 u (sold separately)
----------------------------	-------------------------------------	-------------------------------------	---

08.

MATAINSECTOS
ELECTRÓNICOS
Y ADHESIVOS

ELECTRONIC AND
ADHESIVE INSECT TRAPS



BLANCO

MATAINSECTOS DE LÁMINA ADHESIVA 1x20 W BLANCO WHITE 1 x 20 W ADHESIVE STRIP INSECT TRAP

- Fabricado en plástico ABS blanco.
- Lámpara mural matainsectos adhesivo.
- 1 lámpara CFL 20 W 2 u.
- Manufactured in white ABS plastic.
- Adhesive insect trap with wall-mounted lamp.
- 1 x 20 W 2 U CFL lamp.

Ref. 040213
Sku. 040213

Potencia: 20 W
Power: 20 W

Embalaje: 1 u.
Packaging: 1 u.

Recambio: Ref. 040214
Spare: Sku. 040214



BLANCO

MATAINSECTOS DE LÁMINA ADHESIVA 1x20 W BLANCO WHITE 1 x 20 W ADHESIVE STRIP INSECT TRAP

- Fabricado en chapa de acero lacada en epoxy blanco.
- Lámpara mural matainsectos adhesivo.
- 1 lámpara CFL 20 W 2 u.
- Manufactured in white epoxy lacquered steel sheeting.
- Adhesive insect trap with wall-mounted lamp.
- 1 x 20 W 2 U CFL lamp.

Ref. 040203
Sku. 040203

Potencia: 20 W
Power: 20 W

Embalaje: 1 u.
Packaging: 1 u.

Recambio: Ref. 040205
Spare: Sku. 040205



BLANCO

MATAINSECTOS DE LÁMINA ADHESIVA 1x20 W BLANCO WHITE 1 x 20 W ADHESIVE STRIP INSECT TRAP

- Fabricado en chapa de acero lacada en epoxy blanco.
- Lámpara mural matainsectos adhesivo.
- 1 tubo BL 18 W.
- Manufactured in white epoxy lacquered steel sheeting.
- Adhesive insect trap with wall-mounted lamp.
- 1 BL 18 W tube.

Ref. 040204
Sku. 040204

Potencia: 18 W
Power: 18 W

Embalaje: 1 u.
Packaging: 1 u.

Recambio: Ref. 040205
Spare: Sku. 040205



BLANCO

MATAINSECTOS DE LÁMINA ADHESIVA 1x20 W BLANCO WHITE 1 x 20 W ADHESIVE STRIP INSECT TRAP

- Fabricado en chapa de acero lacada en epoxy blanco.
- Lámpara mural matainsectos adhesivo.
- 1 lámpara CFL 20 W 2 u.
- Manufactured in white epoxy lacquered steel sheeting.
- Adhesive insect trap with wall-mounted lamp.
- 1 x 20 W 2 U CFL lamp.

Ref. 040209
Sku. 040209

Potencia: 20 W
Power: 20 W

Embalaje: 1 u.
Packaging: 1 u.

Recambio: Ref. 040215
Spare: Sku. 040215



BRILLO INOX

MATAINSECTOS DE LÁMINA ADHESIVA 1x20 W INOX WHITE 1 x 20 W ADHESIVE STRIP INSECT TRAP

- Fabricado en acero inoxidable.
- Lámpara mural matainsectos adhesivo.
- 1 lámpara CFL 20 W 2 u.
- Manufactured in stainless steel.
- Adhesive insect trap with wall-mounted lamp.
- 1 x 20 W 2 U CFL lamp.

Ref. 040210 Sku. 040210	Potencia: 20 W Power: 20 W	Embalaje: 1 u. Packaging: 1 u.	Recambio: Ref. 040215 Spare: Sku. 040215
----------------------------	-------------------------------	-----------------------------------	---



SATINADO INOX

MATAINSECTOS DE LÁMINA ADHESIVA 2x15 W INOX STAINLESS STEEL 2 x 15 W ADHESIVE STRIP INSECT TRAP

- Fabricado en acero inoxidable.
- Lámpara mural matainsectos adhesivo decorada.
- 2 tubos T8 15 W.
- Potencia total: 30 W.
- Manufactured in stainless steel.
- Decorated adhesive insect trap with wall-mounted lamp.
- 2 T8 15 W tubes.
- Total power 30 W.

Ref. 040208 Sku. 040208	Potencia: 30W Potencia/Power: 30W	Embalaje: 1 u. Packaging: 1 u.	Recambio: Ref. 040216 Spare: Sku. 040216
----------------------------	--------------------------------------	-----------------------------------	---



NEGRO METALIZADO

MATAINSECTOS ELÉCTRICO 2x11 W METALIZADO METAL 2 x 11 W ELECTRIC INSECT TRAP

- Fabricado en acero inoxidable y ABS negro
- Potencia total: 22 W.
- Dos tubos T5 de 11 W y 215 mm.
- Manufactured in stainless steel and black ABS.
- Total power 22 W.
- 2 T5 11 W 215 mm tubes.

Ref. 040202 Sku. 040202	Potencia: 22 W Power: 22 W	Embalaje: 1 u. Packaging: 1 u.
----------------------------	-------------------------------	-----------------------------------



NEGRO METALIZADO

MATAINSECTOS ELÉCTRICO 2x15 W METALIZADO 2 x 15 W METAL ELECTRIC INSECT TRAP

- Fabricado en acero inoxidable y ABS negro.
- Potencia total: 30 W.
- Dos tubos T8 de 15 W y 215 mm.
- Manufactured in stainless steel and black ABS.
- Total power 30 W.
- 2 T8 15 W 215 mm tubes.

Ref. 040211 Sku. 040211	Potencia: 30 W Power: 30 W	Embalaje: 1 u. Packaging: 1 u.
----------------------------	-------------------------------	-----------------------------------



NEGRO METALIZADO

MATAINSECTOS ELÉCTRICO 2x20 W METALIZADO METAL 2 x 20 W ELECTRIC INSECT TRAP

- Fabricado en acero inoxidable y ABS negro.
- Potencia total: 40 W.
- Dos tubos T12 de 20 W y 215 mm.
- Manufactured in stainless steel and black ABS.
- Total power 40 W.
- Two 20 W T12 215 mm tubes.

Ref. 040206
Sku. 040206

Potencia: 40 W
Power: 40 W

Embalaje: 1 u.
Packaging: 1 u.



NEGRO METALIZADO

MATAINSECTOS ELÉCTRICO 2x40 W METALIZADO METAL 2 x 40 W ELECTRIC INSECT TRAP

- Fabricado en acero inoxidable y ABS negro.
- Potencia total: 80 W.
- Dos tubos T12 de 40 W y 215 mm.
- Manufactured in stainless steel and black ABS.
- Total power 80 W.
- Two T12 40 W 215 mm tubes.

Ref. 040207
Sku. 040207

Potencia: 80 W
Power: 80 W

Embalaje: 1 u.
Packaging: 1 u.



RECAMBIOS DE ADHESIVO MATAINSECTOS SPARE INSECT TRAP ADHESIVE STRIPS

Ref. Recambio Spare part sku.	Ref. Matainsectos Lámina Sku. Adhesive strip insect trap	Embalaje Packaging:
040214	040213	3 u.
040205	040203	5 u.
040205	040204	5 u.
040215	040209	3 u.
040215	040210	3 u.
040216	040208	5 u.



RECAMBIOS DE LÁMPARAS MATAINSECTOS SPARE INSECT TRAP LAMPS

Ref. Recambio Spare part sku.	Ref. Matainsectos Eléctrico Sku. Electric insect trap	Embalaje Packaging:
RD411LMP	040213	1 u.
RD411LMP	040203	1 u.
RD412LMP	040204	1 u.
RD411LMP	040205	1 u.
RD411LMP	040210	1 u.
RD415LMP	040208	1 u.
RD413LMP	040214	1 u.
RD415LMP	040211	1 u.
RD416LMP	040206	1 u.
RD417LMP	040207	1 u.

09.

DISPENSADORES

AMBIENTALES

ENVIRONMENTAL

DISPENSERS

**DISPENSADOR AEROSOL PROGRAMACIÓN PERSONALIZADA
CUSTOMISED PROGRAMMING AEROSOL DISPENSER**



- Intervalo de programación entre disparos de 1 a 60 minutos.
- Selección de días y horario de trabajo.
- Contador de disparos.
- Interruptor de apagado.
- Indicador de agotamiento de batería.
- LED luminoso indicador de agotamiento de carga.
- Su mecanismo y electrónica se han testado con un mínimo de 200.000 disparos.
- Programmed to release every 1 to 60 minutes.
- Selection of days and working hours.
- Release counter.
- Off switch.
- Low battery indicator.
- Low battery indicator LED.
- Its mechanism and electronics have been tested to at least 200,000 releases.



Ref. 070502
Sku. 070502

Bote estándar Ø65x104 mm
Standard pot Ø65 x 104 mm

Embalaje: 12 u.
Packaging: 12 u

**CARGA DE AMBIENTADOR AMBER PARA DISPENSADOR 250 ml
AIR FRESHENER REFILL FOR AEROSOL DISPENSER 250ml**



- Sistema Ambimatic concentrado con cúpula tipo americana de hojalata.
- Dosificación en monodosis efectiva en espacios de hasta 200 m².
- Duración de 30 días con programación estándar.
- Hasta 3.000 dosificaciones con su válvula de serie. Cánula de 2,8 mm.
- Concentrated Ambimatic system with American-style tinplate dome.
- Dispensing in single doses effective in spaces up to 200 m².
- Lasts 30 days with standard programming.
- Up to 3,000 doses with the original valve. 2.8 mm tube.

2004300

Amber

6 u.

**CARGA DE AMBIENTADOR BABY PARA DISPENSADOR 250 ml
AIR FRESHENER REFILL FOR AEROSOL DISPENSER 250ml**



- Sistema Ambimatic concentrado con cúpula tipo americana de hojalata.
- Dosificación en monodosis efectiva en espacios de hasta 200 m².
- Duración de 30 días con programación estándar.
- Hasta 3.000 dosificaciones con su válvula de serie. Cánula de 2,8 mm.
- Concentrated Ambimatic system with American-style tinplate dome.
- Dispensing in single doses effective in spaces up to 200 m².
- Lasts 30 days with standard programming.
- Up to 3,000 doses with the original valve. 2.8 mm tube.

2004340

Classic baby

6 u.

DOSIFICADOR SINGULAIR SINGULAIR DISPENSER



- Bajo nivel de ruido.
- Mural o sobremesa.
- Posibilidad de conexión a sistema de aireación.
- Control de presión la bomba.
- Control de air-flow
- Plan de trabajo, diario, semanal + parámetros.
- Configuración por App o display.
- Acceso remoto.
- Conexión wifi o bluetooth
- Bajo consumo, nano partículas, menor frecuencia visitas.
- Deposito de hasta 800 cc.

- Low noise level.
- Mural or desktop.
- Possibility of connection to aeration system.
- Pump pressure control.
- Air-flow control
- Work plan, daily, weekly + parameters.
- Configuration by App or display.
- Remote access.
- Wi-Fi or bluetooth connection
- Low consumption, nano particles, less frequent visits.
- Deposit of up to 800 cc.

DOSIFICADOR SINGULAIR SINGULAIR DISPENSER



- Bajo nivel de ruido.
- Mural o sobremesa.
- Posibilidad de conexión a sistema de aireación.
- Control de presión la bomba.
- Control de air-flow
- Plan de trabajo, diario, semanal + parámetros.
- Configuración por App o display.
- Acceso remoto.
- Conexión wifi o bluetooth
- Bajo consumo, nano partículas, menor frecuencia visitas.
- Deposito de hasta 800 cc.

- Low noise level.
- Mural or desktop.
- Possibility of connection to aeration system.
- Pump pressure control.
- Air-flow control
- Work plan, daily, weekly + parameters.
- Configuration by App or display.
- Remote access.
- Wi-Fi or bluetooth connection
- Low consumption, nano particles, less frequent visits.
- Deposit of up to 800 cc.

AROMAS SCENTS



LAS 4 FRAGANCIAS SE VENDEN EN
- caja de 6 recambios de 250ml
- caja de recambio de 750ml

ALL 4 FRAGRANCES ARE SOLD IN
- box of 6 250ml refills
- 750ml refill box

10.

DISPENSADORES

BACTERIOSTÁTICOS

BACTERIOSTATIC

DISPENSERS



DISPENSADOR BACTERIOSTÁTICO PROGRAMABLE PROGRAMMABLE BACTERIOSTATIC DISPENSER

- Fabricado en ABS con un diseño elegante de color blanco.
- Dispensador para carga bactericida en urinario.
- Secuencia de dosificación programable, con función de testeo.
- Visor de LED para la información programada.
- Intervalos entre disparos de 1 a 60 min. Selección de días y horarios de trabajo.
- Interruptor de apagado e indicador de baterías agotadas.
- LED luminoso indicador de agotamiento de la carga.
- Cada dispensador garantiza una vida útil de 200.000 disparos.
- Contiene un kit de instalación.
- Funciona con dos pilas AA LR14.
- Manufactured in white ABS with elegant design.
- Dispenser for filling with bactericide in urinals.
- Programmable dispensing system with test function.
- LED display for the programmed information.
- Release intervals between 1 and 60 min. Selection of days and working hours.
- Off switch and low battery indicator.
- Low battery LED indicator.
- Each dispenser is guaranteed a useful life of 200,000 releases.
- Contains installation kit.
- Operates with two AA LR14 batteries.



Ref. 070601
Sku. 070601

Capacidad: Envases 500 ml
Capacity: 500 ml packs

Embalaje: 12 u.
Packaging: 12 u.

Kit Instalación Ref. RG003KIB
Installation kit Ref. RG003KIB



CARGA PARA DISPENSADOR BACTEROMATIC 500 ml 500 ml REFILL FOR BACTEROMATIC DISPENSER

- Carga líquida bactericida aromatizada. Capacidad de 500 ml.
- Uso profesional.
- Aromatised liquid bactericide refill. 500 ml capacity.
- Professional use.

Ref./Sku.	Aroma/Aroma:	Embalaje/Packaging:
04110	Talco/ Talc	6 u.
040109	Mandarina/ Mandarin	6 u.
040108	Floral/ Floral	6 u.



GOMA URINARIO AROMATIZADA AROMATISED URINAL RUBBER SHEET

- Producto para baños públicos.
- Dos aromas: frutos tropicales y perfume.
- Duración aproximada de 30 días.
- Product for public toilets.
- Two aromas: tropical fruits and perfume.
- Lasts approximately 30 days.

Ref./Sku.	Aroma/Aroma:	Embalaje/Packaging:
040111	Frutos tropicales/ Tropical fruits	12 u.
040112	Perfume/ Perfume	12 u.



PASTILLA URINARIO EFERVESCENTE
EFFERVESCENT URINARY PAD

CLEANPILL PASTILLA EFEVERCENTE E-300U
REF. PTCP1N
0960060

Ref./Sku.	Embalaje/Packaging:
PTCP1N	300 u.



PASTILLA URINARIO NITIDA
NITIDA URINARY PAD

Ref./Sku.	Embalaje/Packaging:
0081030-01	25u. de 40gr.

11.

DISPENSADORES
DE TOALLAS FACIALES
Y BOLSAS HIGIENICAS
FACE TOWEL DISPENSERS
AND HYGIENIC BAGS



INOX SATINADO INOX BRILLO

DISPENSADOR DE TOALLAS FACIALES SUPERFICIE INOX STAINLESS STEEL SURFACE-MOUNTED FACE TOWEL DISPENSER

- Fabricado en acero inoxidable AISI 304.
- Posibilidad de acabados: satinado o brillo.
- Producto para baños de hotel y restaurantes.
- Producto apropiado para zonas colectivas.
- Manufactured in AISI 304 stainless steel.
- Possibility of satin or gloss finishes.
- Product for hotel and restaurant toilets.
- Product suitable for public and group toilets.

Ref. 110603 satin	Capacidad: 100 u.	Embalaje: 20 u.
Sku. 110603 satin	Capacity: 100 u.	Packaging: 20 u.

Ref. 110615 brillo	Capacidad: 100 u.	Embalaje: 20 u.
Sku. 110615 gloss	Capacity: 100 u.	Packaging: 20 u.



CROMADO BRILLO ABS

DISPENSADOR DE TOALLAS FACIALES PLÁSTICO CROMADO CHROME-FINISH PLASTIC FACE TOWEL DISPENSERS

- Fabricado en ABS cromado.
- Posibilidad de acabados: satinado o brillo.
- Para colocar sobre encimera de baño.
- Producto apropiado para zonas colectivas.
- Manufactured in chrome-finish ABS.
- Possibility of satin or gloss finishes.
- For placing on bathroom countertop.
- Product suitable for public and group toilets.

Ref. 110609	Capacidad: 100 u.	Embalaje: 64 u.
Sku. 110609	Capacity: 100 u.	Packaging: 64 u.



INOX SATINADO INOX BRILLO

DISPENSADOR DE BOLSITAS HIGIÉNICAS INOX STAINLESS STEEL HYGIENIC BAG DISPENSER

- Fabricado en acero inoxidable AISI 304.
- Posibilidad de acabados: satinado o brillo.
- Con soporte para pared o superficie horizontal.
- Producto para baños de hotel y restaurante.
- Manufactured in AISI 304 stainless steel.
- Possibility of satin or gloss finishes.
- With support for wall or horizontal surface.
- Product for hotel and restaurant toilets.

Ref. 110619 satin	Capacidad: 100 u.	Embalaje: 60 u.
Sku. 110619 satin	Capacity: 100 u.	Packaging: 60 u.

Ref. 110621 brillo	Capacidad: 100 u.	Embalaje: 60 u.
Sku. 110621 gloss	Capacity: 100 u.	Packaging: 60 u.



CROMADO BRILLO

DISPENSADOR DE BOLSITAS HIGIÉNICAS PLÁSTICO CROMADO CHROME-FINISH PLASTIC HYGIENIC BAG DISPENSER

- Fabricado en ABS cromado acabado brillo.
- Con soporte para pared o superficie horizontal.
- Producto para baños de hotel y restaurante.
- Manufactured in gloss-finish chromed ABS.
- With support for wall or horizontal surface.
- Product for hotel and restaurant toilets.

Ref. 110620	Capacidad: 100 u.	Embalaje: 90 u.
Sku. 110620	Capacity: 100 u.	Packaging: 90 u.

12.

ESCOBILLEROS PARA
BAÑOS

TOILET BRUSH HOLDERS



ESCOBILLERO CUADRADO ACERO INOX SQUARE STAINLESS STEEL TOILET BRUSH HOLDER

- Fabricado en acero inoxidable AISI 304 satinado o brillo.
- Recipiente interior en plástico inerte de color negro.
- Producto para baños de hotel y restaurante.
- Para colocación en el suelo.
- Manufactured in satin or gloss finish AISI 304 stainless steel.
- Black inert plastic inner container.
- Product for hotel and restaurant toilets.
- For placing on the floor.

Ref. 130406 satinado
Sku. 130406 satin

Embalaje: 12 u.
Packaging: 12 u.

Ref. 130405 brillo
Sku. 130405 gloss

Embalaje: 12 u.
Packaging: 12 u.



ESCOBILLERO ACERO INOXIDABLE STAINLESS STEEL TOILET BRUSH HOLDER

- Fabricado en acero inoxidable AISI 304 satinado o brillo.
- Para colocar en el suelo o con accesorio para sujeción en pared.
- Producto para baños de hotel y restaurante.
- Manufactured in satin or gloss finish AISI 304 stainless steel.
- For placing on the floor or fitting to the wall with accessory.
- Product for hotel and restaurant toilets.

Ref. 130403 satinado
Sku. 130403 satin

Embalaje: 20 u.
Packaging: 20 u.

Ref. 130402 brillo
Sku. 130402 gloss

Embalaje: 20 u.
Packaging: 20 u.



ESCOBILLERO ACERO INOXIDABLE CON BAÑO DE CROMO CHROME-COATED STAINLESS STEEL TOILET BRUSH HOLDER

- Fabricado en acero inoxidable AISI 304 satinado o brillo.
- Con baño de cromo para una mayor protección contra la oxidación.
- Para colocar en el suelo o con accesorio para sujeción en pared.
- Producto para baños de hotel y restaurante.
- Manufactured in satin or gloss finish AISI 304 stainless steel.
- Chrome coated for better rust protection.
- For placing on the floor or fitting to the wall with accessory.
- Product for hotel and restaurant toilets.

Ref. 130404 satinado
Sku. 130404 satin

Embalaje: 20 u.
Packaging: 20 u.

Ref. 130407 brillo
Sku. 130407 gloss

Embalaje: 20 u.
Packaging: 20 u.



ESCOBILLERO INOX BRILLO SERIE ANCLA ANCLA SERIES GLOSS-FINISH STAINLESS STEEL TOILET BRUSH HOLDER

- Fabricado en acero inoxidable AISI 304 cromo brillo.
- Soporte de pared y recipiente colgante sobre este.
- Producto para baños de hotel y restaurante.
- Manufactured in gloss-finish chromed AISI 304 stainless steel.
- Wall support with hanging container.
- Product for hotel and restaurant toilets.

Ref. 130709
Sku. 130709

Embalaje: 10 u.
Packaging: 10 u.

13. COMPLEMENTOS
PARA BEB,
COMPRESERO Y
EQUIPAMIENTO

HABITACION HOTEL

BABY ACCESSORIES,
COMPRESSOR AND HOTEL
ROOM EQUIPAMENT



TRONA PARA BEBÉS BABY HIGH CHAIR

- Fabricado en polietileno de alta densidad de 6 mm.
- Bandeja escamoteable para servicio de alimentación.
- Equipado con un cinturón de seguridad.
- Manufactured in 6 mm high-density polyethylene.
- Folding tray to use for feeding.
- Equipped with safety strap.

Ref. 130103
Sku. 130103

Embalaje: 10 u.
Packaging: 10 u.



CAMBIADOR VERTICAL VERTICAL NAPPY CHANGER

- Fabricado en polietileno de alta densidad de 6 mm.
- Cambiador en disposición vertical con superficie granulada antideslizamiento.
- Equipado con un cinturón de seguridad y reforzado longitudinalmente con un mecanismo de bisagra de acero cilíndrica y accionamiento neumático.
- Manufactured in 6 mm high-density polyethylene.
- Changer arranged vertically with granulated non-slip surface.
- Equipped with safety strap and strengthened along its length, with steel cylindrical hinge mechanism and pneumatic activation.

Ref. 13012
Sku. 130102

Embalaje: 10 u.
Packaging: 10 u.



CAMBIADOR HORIZONTAL HORIZONTAL NAPPY CHANGER

- Fabricado en polietileno de alta densidad de 6 mm.
- Cambiador en disposición horizontal con superficie granulada antideslizamiento.
- Equipado con un cinturón de seguridad y reforzado longitudinalmente con un mecanismo de bisagra de acero cilíndrica y accionamiento neumático.
- Manufactured in 6 mm high-density polyethylene.
- Changer arranged horizontally with granulated non-slip surface.
- Equipped with safety strap and strengthened along its length, with steel cylindrical hinge mechanism and pneumatic activation.

Ref. 130101
Sku. 130101

Embalaje: 10 u.
Packaging: 10 u.



PAPELERA CONTENEDOR HIGIÉNICA PAÑALES HYGIENIC NAPPY BIN CONTAINER

- Tapa basculante integrada.
- Con sistema de fijación para bolsa que impide su deslizamiento durante su uso.
- Incorpora un clip de colocación de nuestras bolsitas perfumadas de bioenzimas ref. K6010B10.
- Integrated flip lid.
- With bag fixing system to prevent slipping during use.
- Incorporates clip for fitting our perfumed bioenzyme bags, sku. K6010B10.

Ref. 080362
Sku. 080362

Embalaje: 10 u.
Packaging: 10 u.

Ref. K6010B10: Bolsitas perfumadas de bioenzimas
Sku. K6010B10: Perfumed bioenzyme bags



COMPRESERO BUYER

- Fabricado de polipropileno blanco de alta calidad y resistencia, con trapilla integrada en la tapa superior y con apertura mediante pedal
- Capacidad de 15Lts.
- Made of white polypropylene of high quality and resistance, with integrated scuttle in the upper cover and with pedal opening
- Capacity of 15Lts.



COMPRESERO BUYER

Ref. 2803260
Sku. 866069

Caja: 1 ud
Box: 1 ud

Color: Satinado
Colour: Satin

Medidas: 610X285X200
Measures: 610X285X200

ALFOMBRA CARPET



Excelente absorción del agua. Dorso de vinilo antideslizante. Resistentes a la decoloración y a las manchas. Adecuadas tanto para interior como exterior. Se emplean también en la recepción de los hoteles.

- ref.2262690 ALFOMBRA TOSTADO 120x180 CM VINILO (ref. 213.83)
- ref. 2262700 ALFOMBRA GRIS METAL 120x180 CM (ref. 213.81)
- ref. 2262670 ALFOMBRA GRIS METAL 90x150 CM (ref 213.75)
- ref.2262660 ALFOMBRA TOSTADO 90x150 CM (213.77)
- ref.2262650 ALFOMBRA CARMESÍ 90x150 CM (213.79)

Excellent water absorption. Vinyl back anti-slip. Fade and fade resistant stains. Suitable for both interior and exterior. They are also used in hotel reception.

HERVIDOR KETTLE



Zenith Acero inoxidable satinado ref. 8661414
Zenith Acero inoxidable brillo ref. 8661415

Material de acero inoxidable ; color cromo, con una capacidad de 10000 (L), base de 360° y una potencia de funcionamiento de 1500 (W).

La longitud del cable es de 700 (mm), de alto 210 (mm) con una profundidad de 200 (mm) y su diámetro de 145 (mm).

Voltaje de 220-240 (V).

Stainless steel material; chrome color, with a capacity of 10,000 (L), 360° base and an operating power of 1,500 (W).

The length of the cable is 700 (mm), high 210 (mm) with a depth of 200 (mm) and its diameter of 145 (mm).

Voltage 220-240 (V).

BANDEJAS TRAYS



Ref. 8661018
Sku. 8661018

Material: cuero sintético
 Material: Synthetic leather

Color: Negro
 Colour: Black

Medidas: 32 x 400 x 260 (mm)
 Measures: 32 x 400 x 260 (mm)



Ref. 866761
Sku. 866761

Material: Bambú
 Material: bamboo

Color: Madera
 Colour: wood

Medidas: 25 x 380 x 196 (mm)
 Measures: 25 x 380 x 196 (mm)



Ref. 866885
Sku. 866885

Material: Melamina
 Material: Melamine

Color: Blanco
 Colour: White

Medidas: 24 x 377 x 297 (mm)
 Measures: 24 x 377 x 297 (mm)

PORTAMALETAS CASE HOLDER



Ref. 866196
Sku. 866196

Material: Madera
 Material: Wood

Color: Madera
 Colour: Wood

Medidas: 518 x 632 x 558 (mm)
 Measures: 518 x 632 x 558 (mm)



Ref. 866506
Sku. 866506

Material: Acero
 Material: steel

Color: Cromo
 Colour: chromium

Medidas: 705 x 675 x 520 (mm)
 Measures: 705 x 675 x 520 (mm)



Ref. 866069 Sku. 866069	Material: Acero Material: Steel	Color: Cromo Colour: chromium	Medidas: 500 x 665 x 400 (mm) Measures: 500 x 665 x 400 (mm)
----------------------------	------------------------------------	----------------------------------	---



MINIBAR TAR TAR MINIBAR

Capacidad: 30L. Eficiencia energética: B. Descongelación automática. Refrigeración Thermo-absorption. Luz interior LED. Potencia 65W

Capacity: 30L. Energy efficiency: B. Automatic defrosting. Thermo-absorption refrigeration. LED interior light. Power 65W

Ref. 8661351 Sku. 8661351	Material: Acero Material: Steel	Color: negro Colour: Black	Medidas: 485 x 385 x 440 (mm) Measures: 485 x 385 x 440 (mm)
------------------------------	------------------------------------	-------------------------------	---



MINIBAR CAJÓN DRAWER MINIBAR

Capacidad: 40L. Eficiencia energética: B. Descongelación automática. Refrigeración Thermo-absorption. Luz interior LED. Potencia 65W

Capacity: 40L. Energy efficiency: B. Automatic defrosting. Thermo-absorption refrigeration. LED interior light. Power 65W

Ref. 8661611 Sku. 8661611	Material: Acero Material: Steel	Color: negro Colour: Black	Medidas: 412 x 495 x 460 (mm) Measures: 412 x 495 x 460 (mm)
------------------------------	------------------------------------	-------------------------------	---

14.

DISPENSADORES Y
DOSIFICADORES PARA
HABITACION DE HOTEL

DISPENSERS AND
DISPENSERS FOR
HOTEL ROOMS

DOSIFICADORES DOSERS



DOSIFICADOR TRANSPARENTE 300 ml TRANSPARENT DISPENSER 300 ml

Gel + Champú línea Letras / Leche corporal línea Letras

Ref./Sku.	Aroma/Aroma:	Embalaje/Packaging:
	ALOE VERA	18u. / Caja



DOSIFICADOR FUMÉ 300 ml FUMÉ DISPENSER 300 ml

G+CH de Eiwa

Ref./Sku.	Aroma/Aroma:	Embalaje/Packaging:
	FUMÉ	18u. / Caja



DOSIFICADOR INVERTIDO 360 ml INVERTED DISPENSER 360 ml

G+CH de Eiwa

Ref./Sku.	Aroma/Aroma:	Embalaje/Packaging:
	ALOE VERA	15u. / Caja



DOSIFICADOR INVERTIDO 450 ml INVERTED DISPENSER 450 ml

gama FRUITYLICIOUS

Ref./Sku.	Aroma/Aroma:	Embalaje/Packaging:
	CÍTRICO	1u. / Caja



DOSIFICADOR INVERTIDO 450 ml INVERTED DISPENSER 450 ml

gama SENSE

Ref./Sku.	Aroma/Aroma:	Embalaje/Packaging:
	GINSENG	1u. / Caja



- **Protegemos el medio ambiente**
- **Cuidamos la salud de las personas**
- **Ofrecemos soluciones eficientes**
- **Profesionales con gran experiencia**
- **Servicio y atención personalizada**
- **Sistemas y equipos de dosificación avanzados**



MÁS DE 25 AÑOS CUIDANDO LA SALUD Y EL MEDIO AMBIENTE



atencionalclient@ecomon.net
Tel. +34 971 226 160
www.ecomon.net

Gremi Velluters, nº 25 Poligono de Son Rusinyol 07009

Tu mayor confianza



El valor de nuestras marcas